

この度は、弊社製品をお買求めいただきましてありがとうございました。
本製品は組立式になっておりますので、下記の要領で組立ててください。
パッキングケースの中には、下記の部品が入っています。

**組立説明書は組立て後も
大切に保管してください。**

この製品を第三者に貸し出すときは、この説明書も共に
貸し出し、よく読んでから使用するようご指導ください。

★用意していただくもの……

手袋(組立て時のケガ等を防ぐために着用することをお勧めします)

完成図

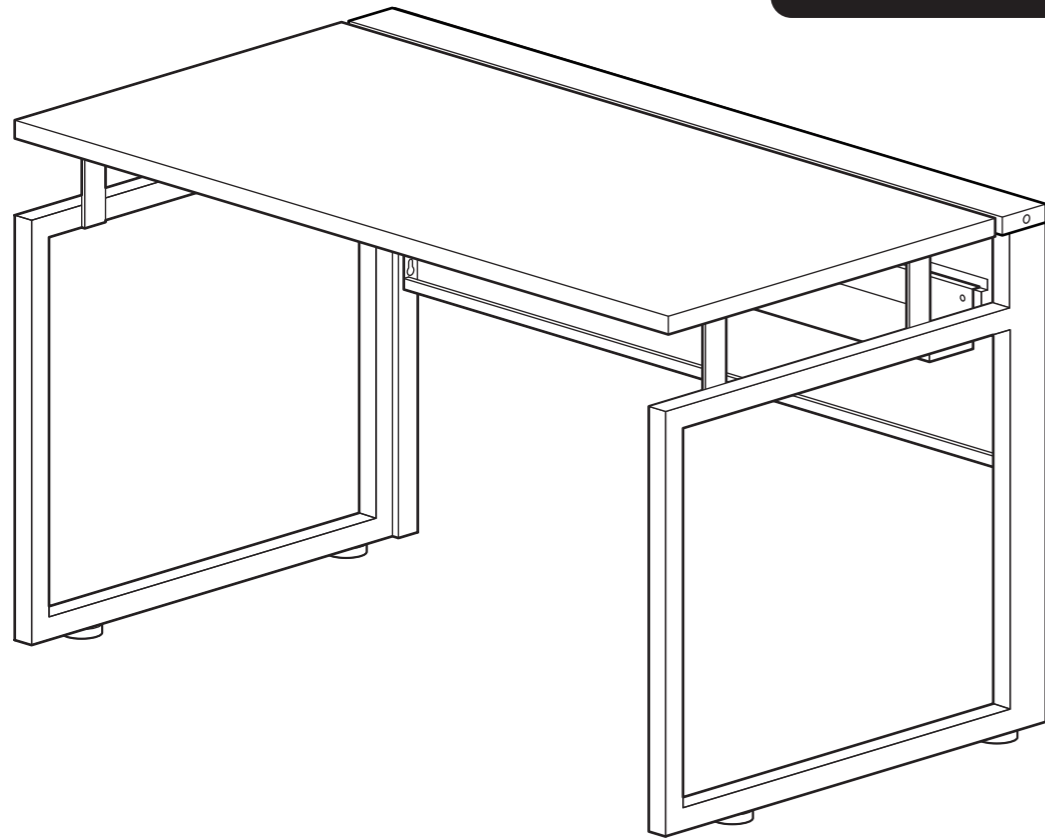

▲注意▲

組立作業は必ず大人2人
以上で行ってください。

組立て部品

※部品の欠品や破損があった場合は、品番 (FDM-16070LMなど) と下記の部品番号 (①~⑪) と
部品名 (ボルトなど) をお知らせください。
※部品名称末尾のアルファベット(A~C)は梱包されている箱の名称です。(A梱包はAと表記しています)

A梱包

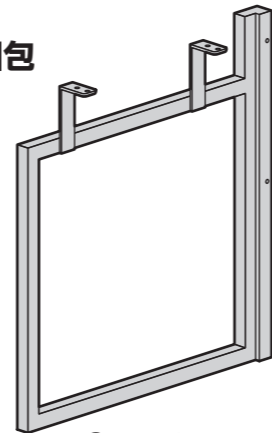

①サイドフレーム
(左)×1個(A)

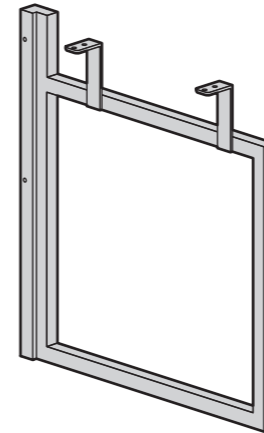

②サイドフレーム
(右)×1個(A)

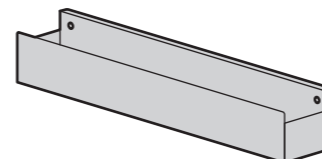

③タップトレイ×2個(A)



④アジャスター×4個(A)

使用ボルト

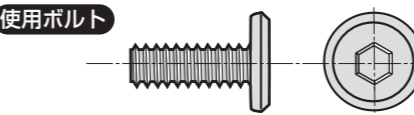

⑤ボルトA×8本 [M6×16](A)

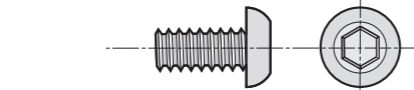

⑥ボルトB×8本 [M6×12](A)

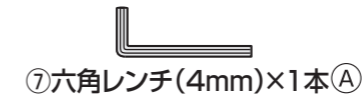

⑦六角レンチ(4mm)×1本(A)

B梱包

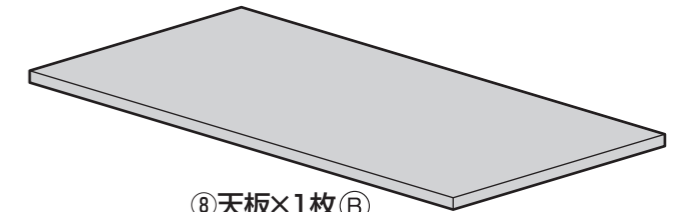

⑧天板×1枚(B)

C梱包

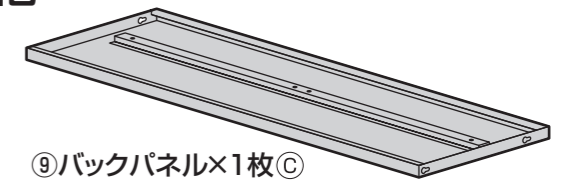

⑨バックパネル×1枚(C)

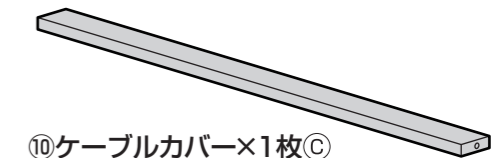

⑩ケーブルカバー×1枚(C)



⑪リーンフォースメント×2本(C)

1 サイドフレーム (左) にアジャスターを取付けます。

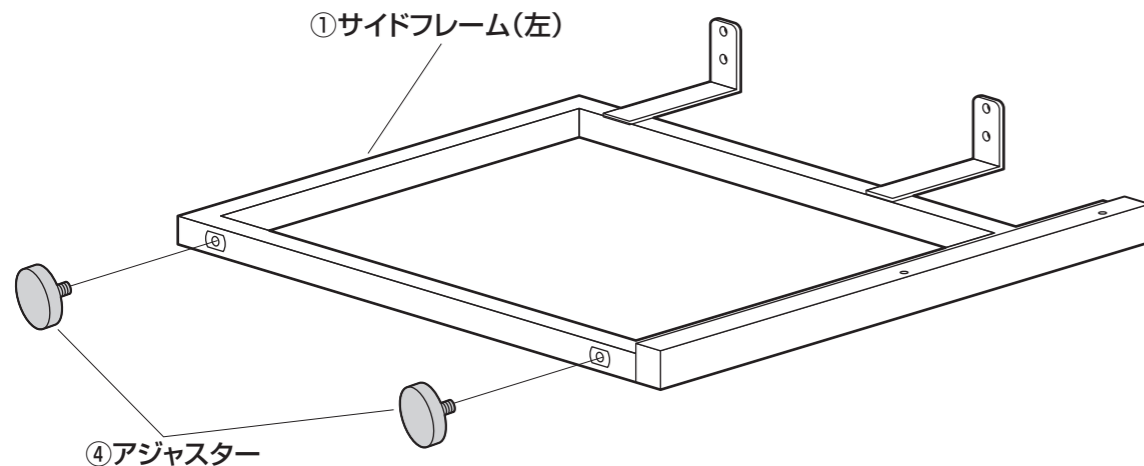

※同様にもう一方のサイドフレームにもアジャスターを取付けます。

2 サイドフレーム (左) にボルトを取付けます。

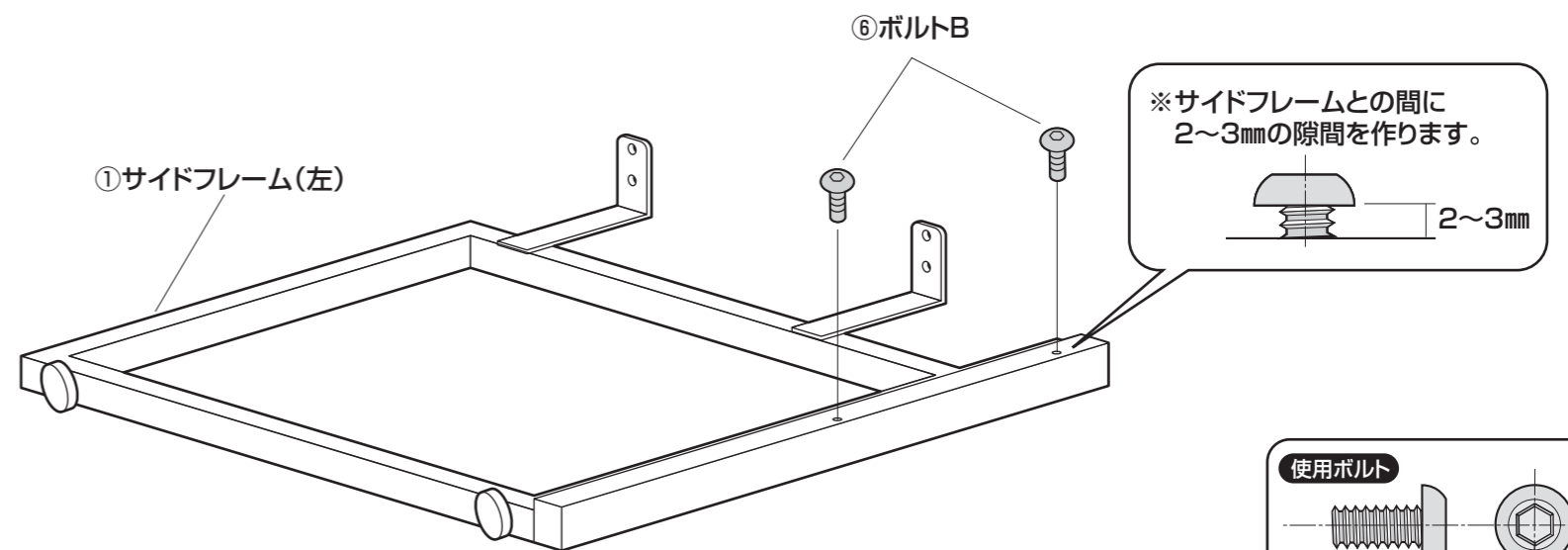

※同様にもう一方のサイドフレームにもボルトを取付けます。

使用ボルト

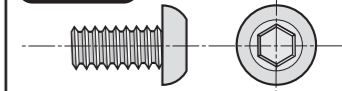

⑥ボルトB [M6×12]

3 サイドフレーム（左）にバックパネルを取付けます。

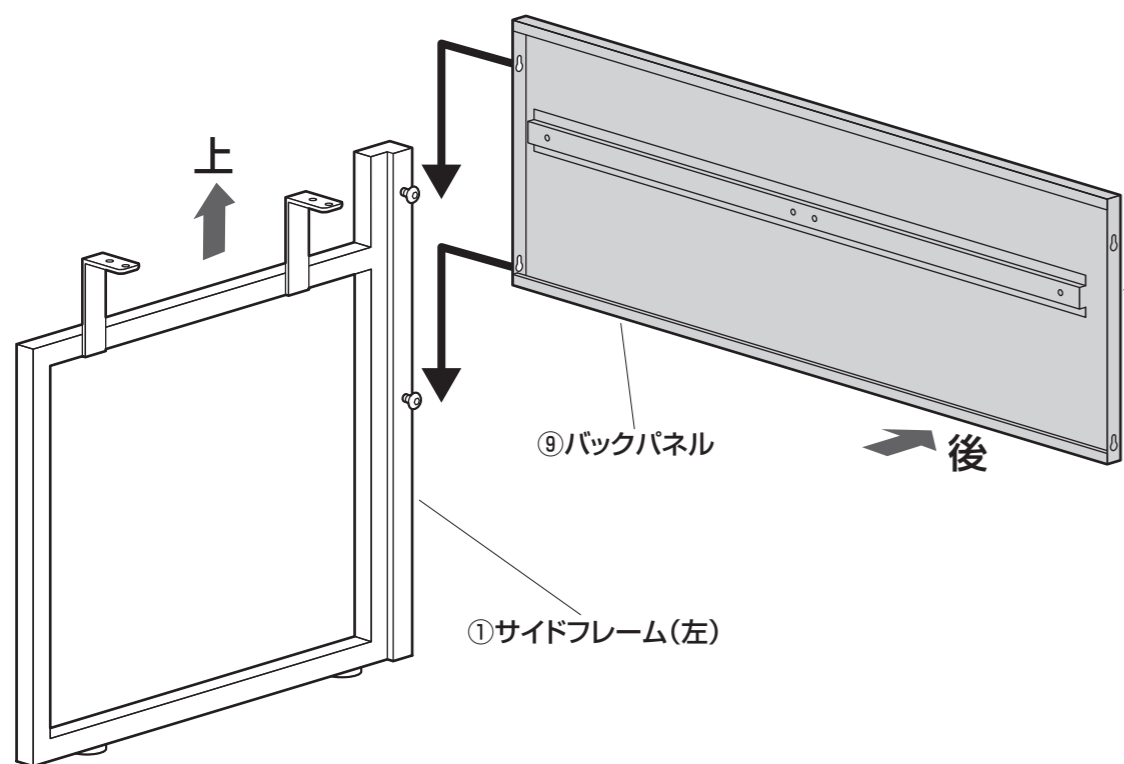

<横から見た図>

※穴からの距離が広い方が上です。
※平らな面が後です。

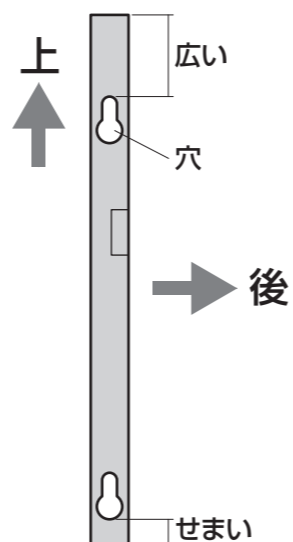

4 サイドフレーム（右）を取付けます。

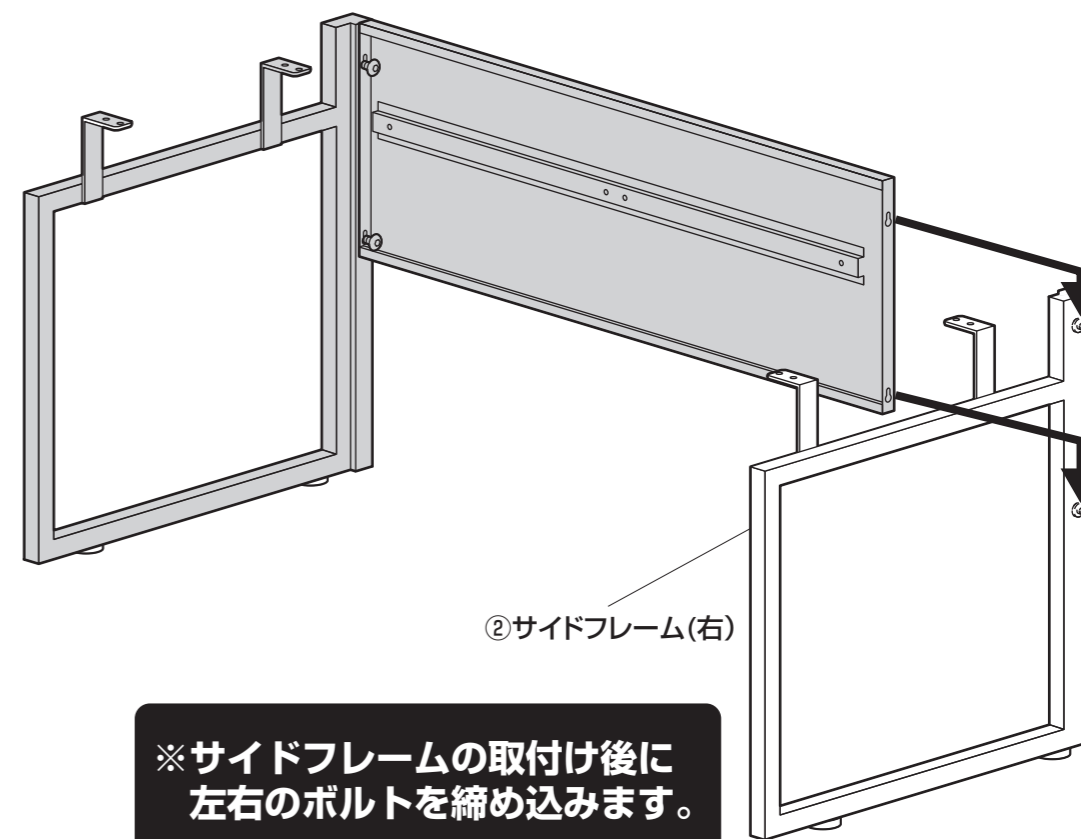

5 バックパネルにタップトレイを取付けます。

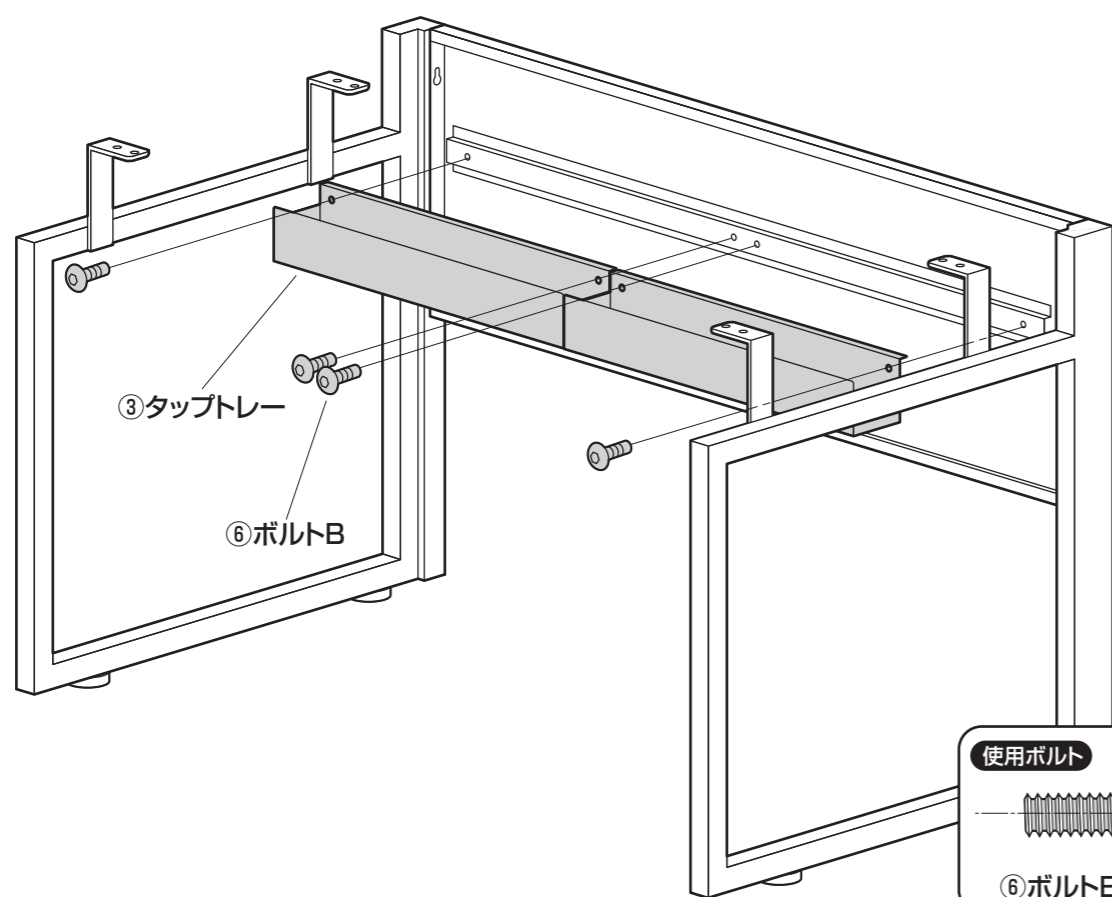

6 本体をひっくり返します。

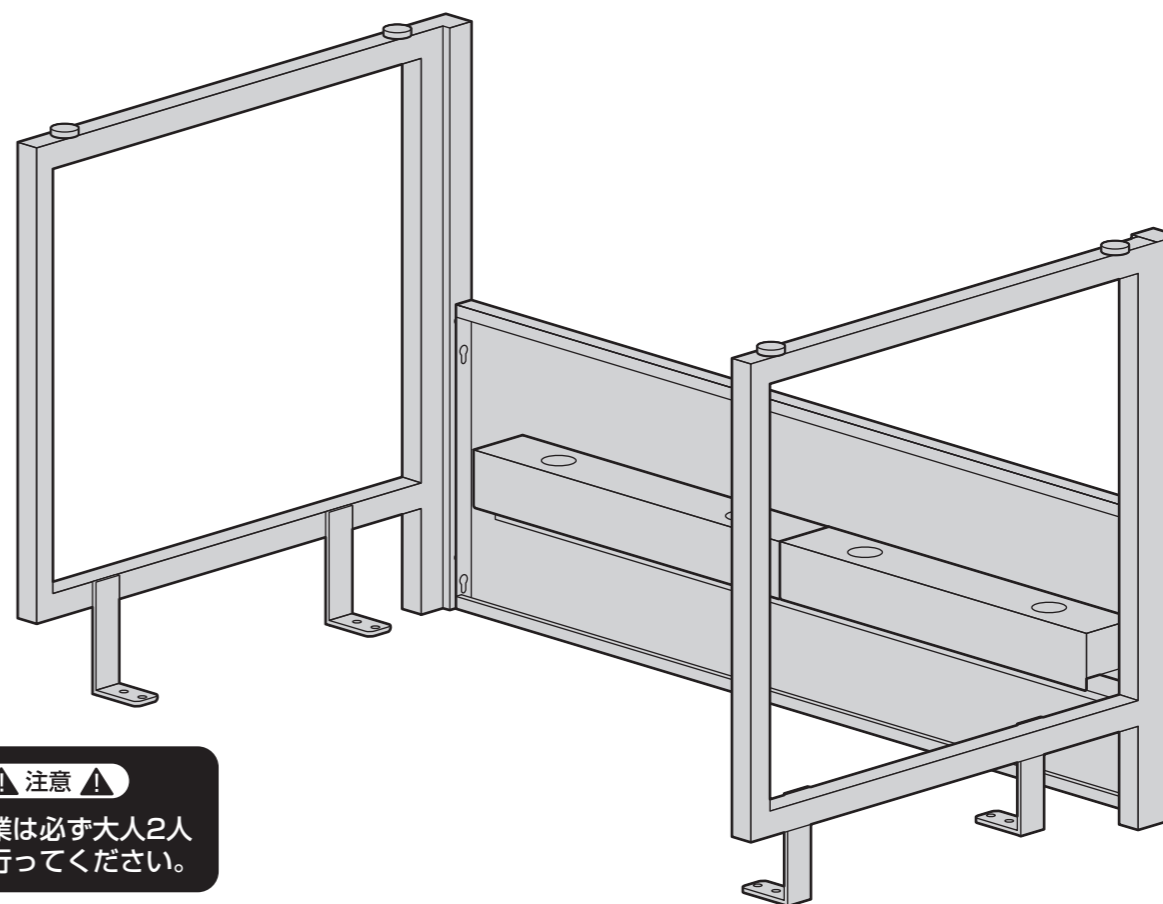

7 天板とリーンフォースメントを取付けます

①天板の上に本体を置きます。
※穴の位置を確認しながら置きます。

注意
この作業は必ず大人2人以上で行ってください。

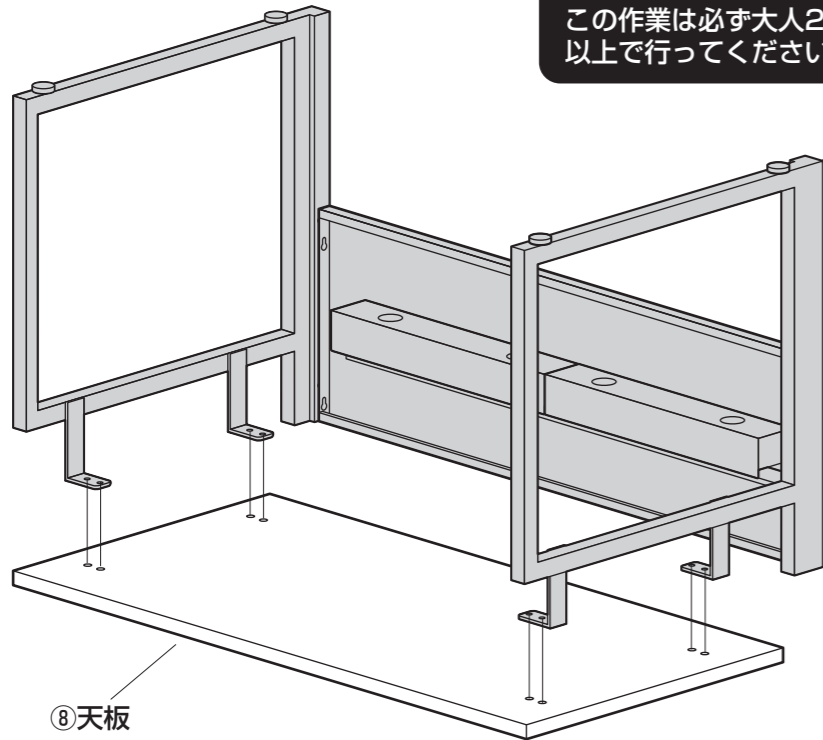

②リーンフォースメントを置きます。
※穴の位置を確認しながら置きます。

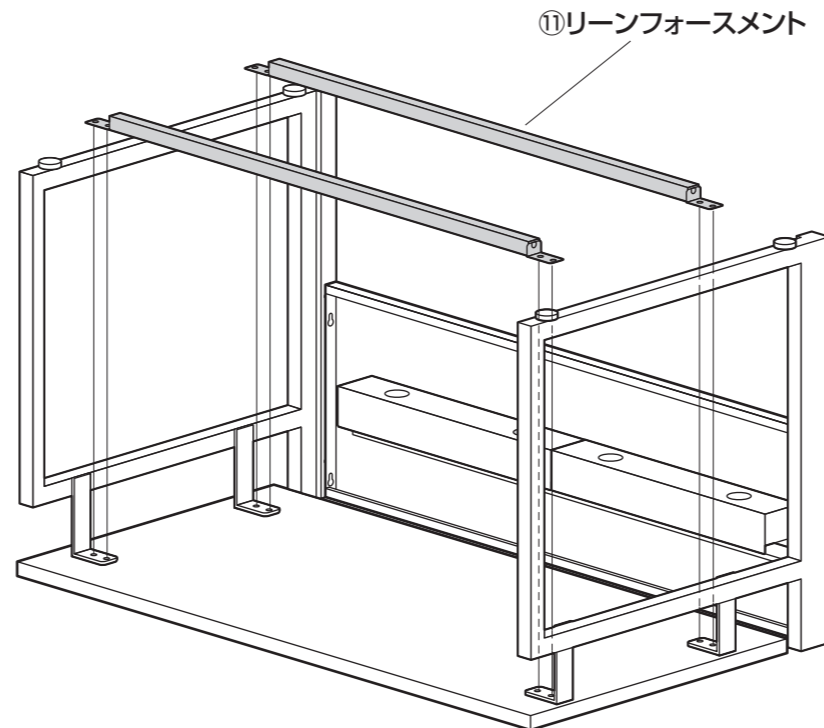

③ボルトで固定します。

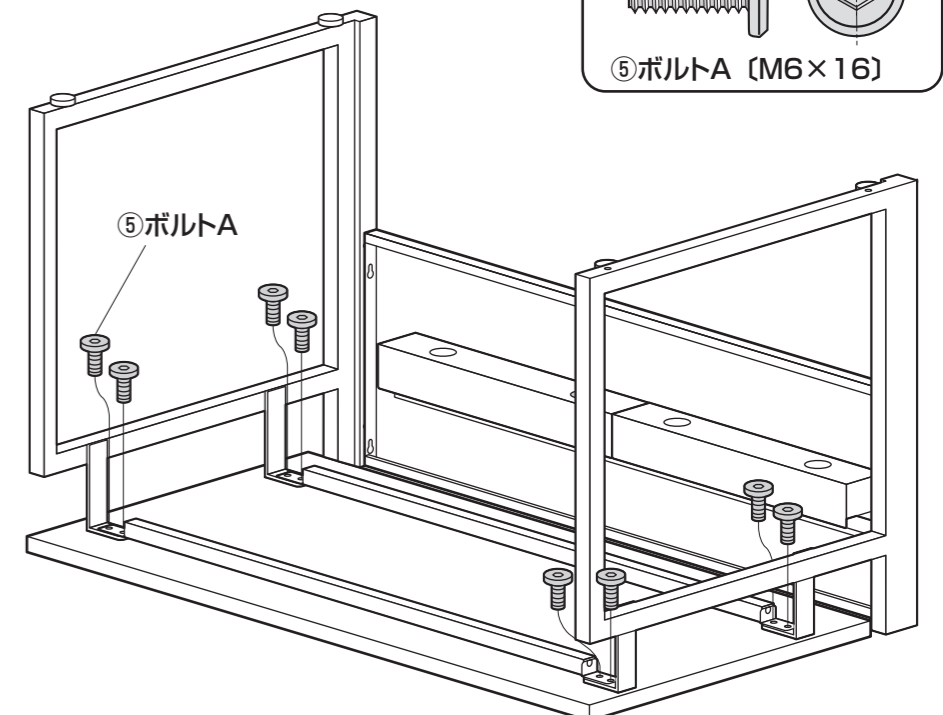
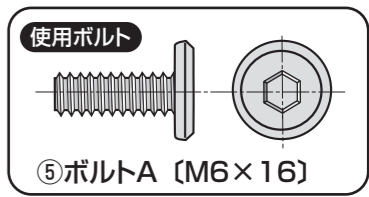

8 本体をひっくり返します。

注意
この作業は必ず大人2人以上で行ってください。

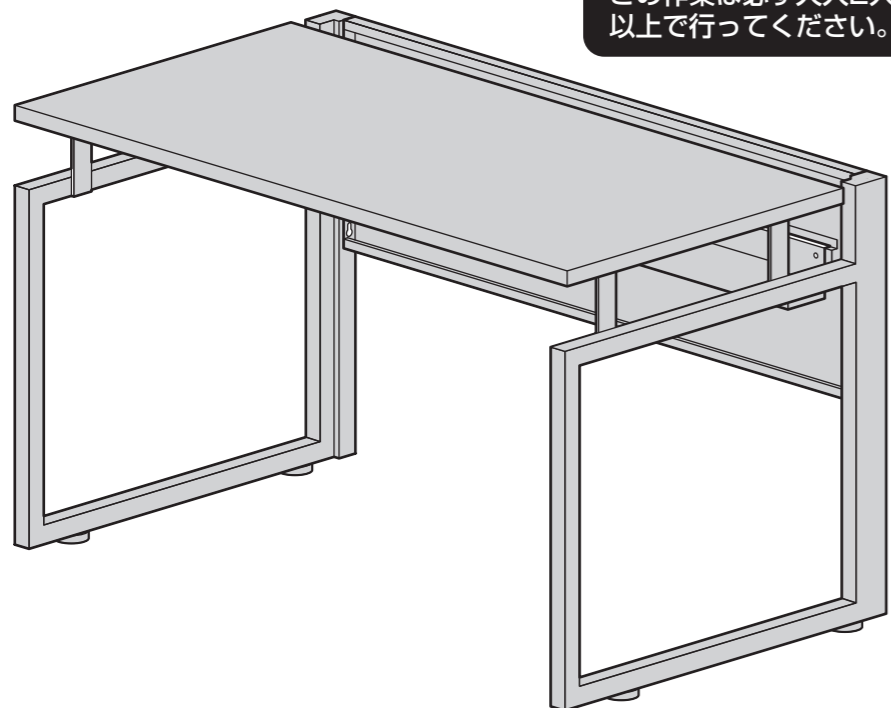

10 ケーブルカバーを取付けて完成です。

