

この度は、弊社製品をお買求めいただきましてありがとうございました。  
本製品は組立式になっておりますので、下記の要領で組立ててください。  
パッキングケースの中には、下記の部品が入っています。

**組立説明書は組立て後も大切に保管してください。**

この製品を第三者に貸し出すときは、この説明書も共に貸し出し、よく読んでから使用するようご指導ください。

★用意していただくもの・・・スパナ(12mm)、手袋(組立て時のケガ等を防ぐために着用をおすすめします)

**完成図**

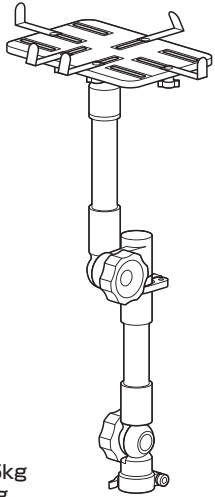

耐荷重 停車時2.5kg  
運転時2kg

**組立て部品**

①アーム×1本  
②タブレットホルダー×1個  
③アジャスター×1本  
④ジョイントピン×1個  
⑤L型ストッパー×2個  
⑥V型ストッパー×3個  
⑦ブラケットA×1個  
⑧ブラケットB×1個  
⑨ブラケットC×1個  
⑩プレート×1枚  
⑪ノブ×5個  
⑫キャップ×1個  
⑬保護シート(5枚)×1シート  
⑭ナット(大)×1個  
⑮ナット(小)×1個  
⑯六角レンチ(8mm)×1本  
⑰ボルト×1本(M10×25)  
⑱スパナ(17mm)×1本  
⑲スワナ(12mm)×1本

※ジョイントピンが付いた状態で梱包されています。

※部品の欠品や破損があった場合は、品番(CAR-SPHLD2など)と上記の部品番号(①～⑱)と部品名(保護シートなど)をお知らせください。

**使用ボルトセット**  
※下記の部品は組合わされた状態で梱包されています。

**最初にご確認ください**



シート下に下記の条件の金具があることが取付の条件です。  
(金具が、カバーで隠れている場合は、カバーを外して確認してください)

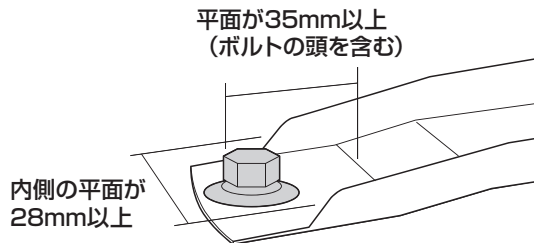

**1 アームを真っ直ぐに伸ばします。**

アームを伸ばしてからツマミを回し、しっかりと締め付けて固定します。

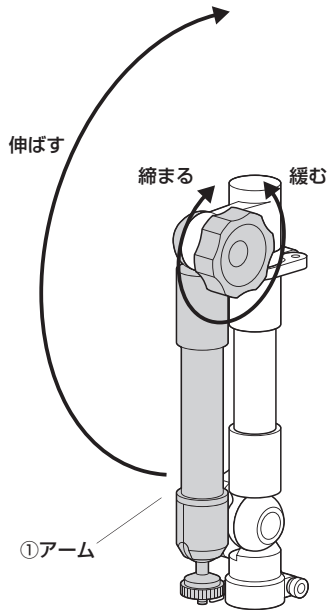

**2 アームからジョイントピンを取外します。**

①アームの下側のクイックリリースレバーを開きます。

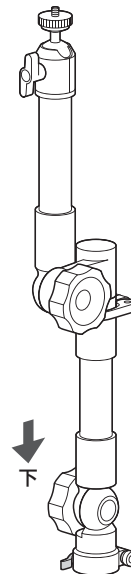

クイックリリースレバーを開き、ナットを軽く締め付けます。

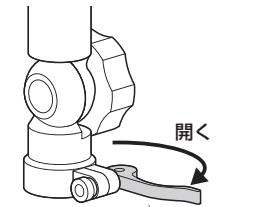

②ナットをゆるめ、ジョイントピンを取外します。

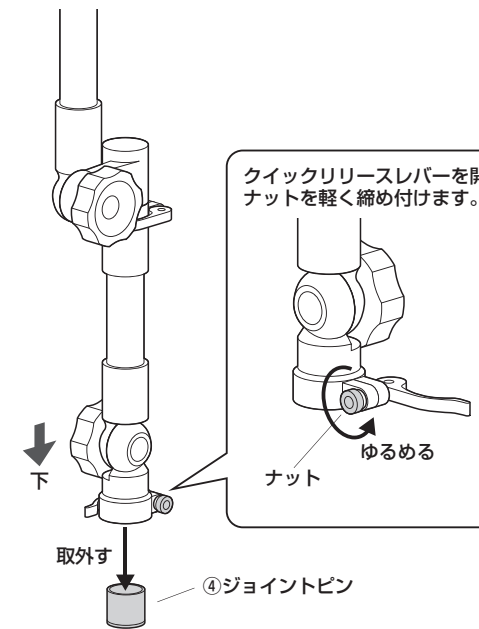

### 3 ブラケットにジョイントピンを取付けます。

①プレートにアジャスターとキャップを取付けます。

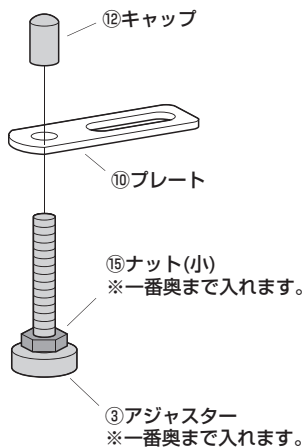

②ボルトからナット(大)とスプリングワッシャーを取外します。

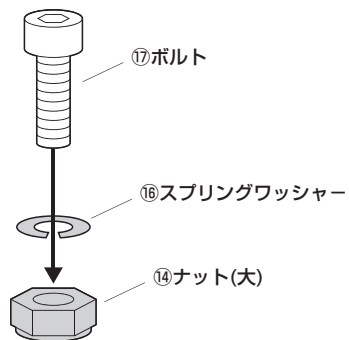

③使用するブラケット(A、B、C)にジョイントピン、プレートを取付けます。  
※取付場所によっては、ブラケットの向きが逆の場合があります。  
※取付場所によっては、プレート、アジャスターを使わない場合があります。

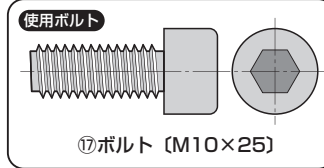
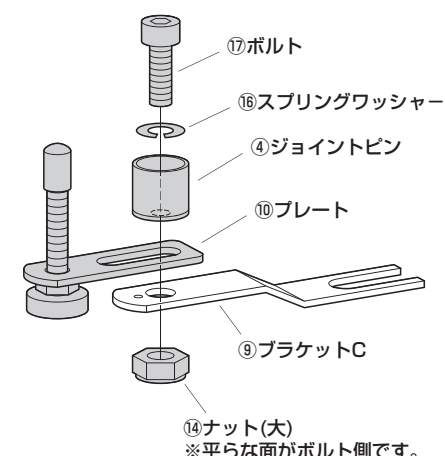
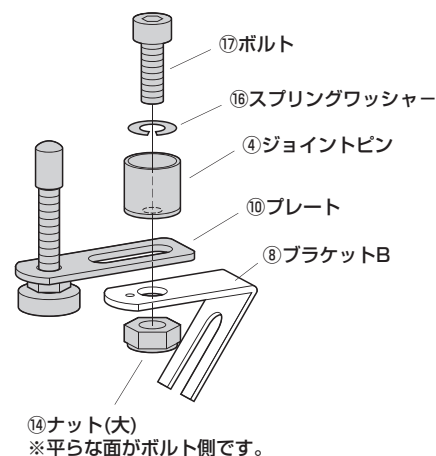
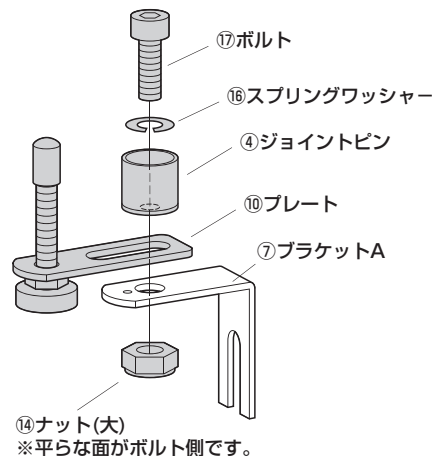

### 4 シートの下のボルトを取外します。

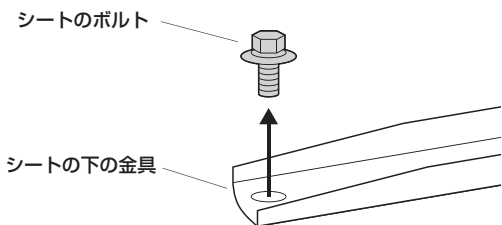

### 5 シートの下の金具にブラケットを取付けます。

#### ブラケット+アジャスターを使用する場合

①ブラケットCをシートの下の金具に取付けます。

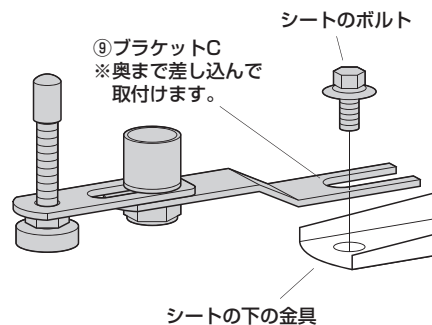

②床に設置するようにアジャスターの高さを調節します。

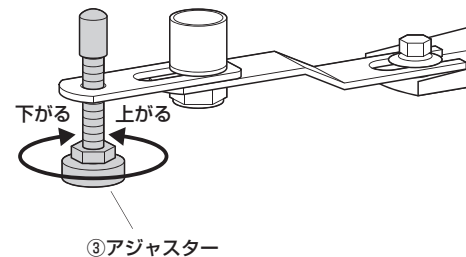

③ナットを矢印の方向に回して固定します。

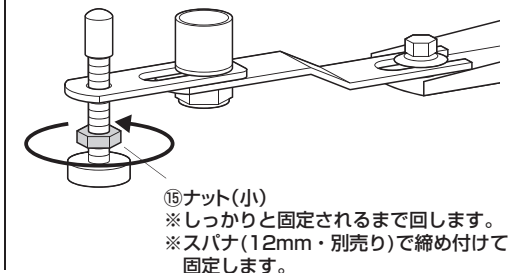

※ブラケットAとBの場合も同様です。  
※取付場所によっては、ブラケットの向きが逆の場合があります。  
※取付場所によっては、プレート、アジャスターを使わない場合があります。

## 6 ジョイントピンにアームを取付けます。

①ジョイントピンにアームの下部を差し込みます。  
※下図はプラケットCを使用した場合のイラストです。

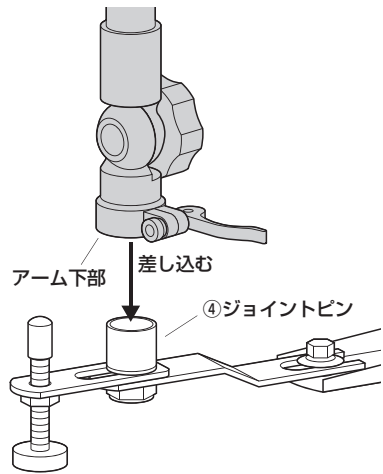

②クイックリリースレバーを閉じます。

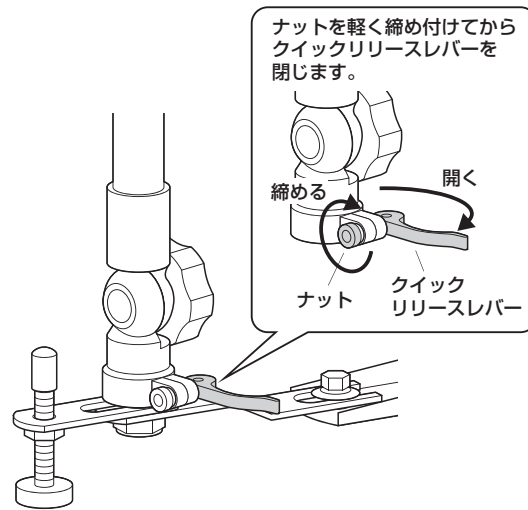

## 7 ストッパーに保護シートを貼り付けます。

①はくり紙から保護シートをはがします。

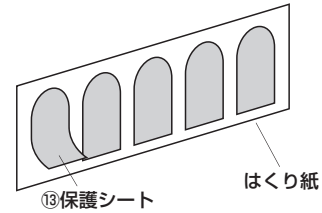

②L型ストッパー、V型ストッパーに保護シートを貼り付けます。

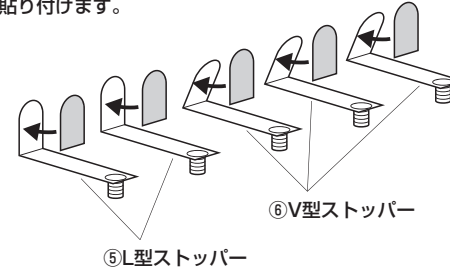

## 8 アームにタブレットホルダーを取付けます。

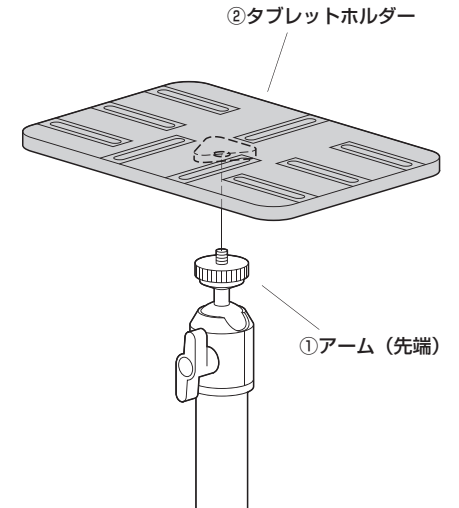

## 9 タブレットホルダーにストッパーを取付けます。

※L型ストッパーは左右に1個ずつ、V型ストッパーは上部に1個、下部に2個取付けます。

⑤L型ストッパー  
※機器に合わせて任意の穴に取付けます。

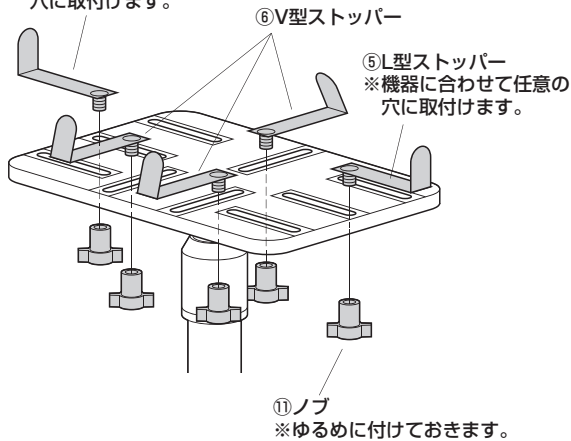

## 10 タブレットホルダーにタブレットを載せ、ストッパーで固定して完成です。

L型ストッパー、V型ストッパーでタブレットを押さえ、全てのノブをしっかりと締め付けて固定します。

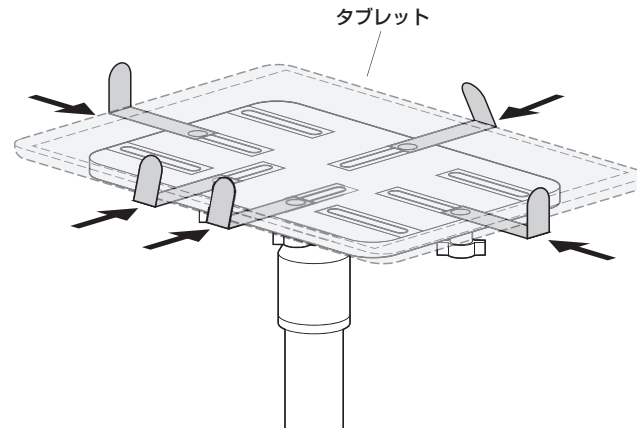

### 各部の調節方法

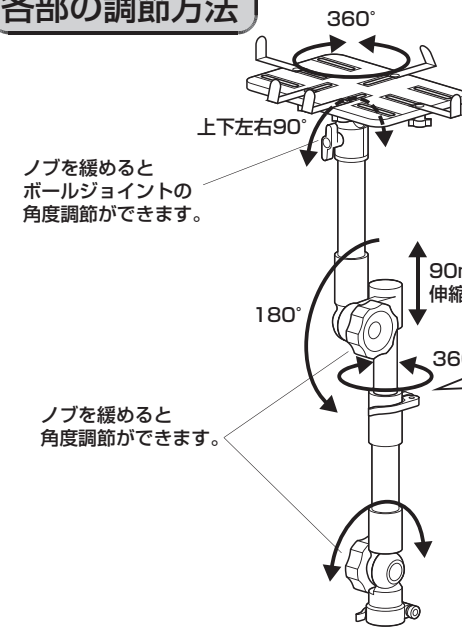

ノブを緩めるとボールジョイントの角度調節ができます。

ノブを緩めると角度調節ができます。

クイックリリースレバーを開くとアームの長さを調節できます。

①クイックリリースレバーを開き、軽くナットを締め付けます。

クイックリリースレバー

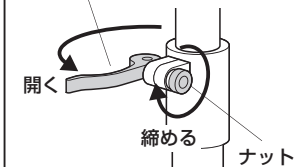

②アームの長さを調節し、クイックリリースレバーを閉じて固定します。

