

この度は、弊社製品をお買求めいただきましてありがとうございました。
このPC・AVラックは組立式になっておりますので、下記の要領で組み立ててください。
パッキングケースの中には、下記の部品が入っています。

用意していただくもの……プラスドライバー
手袋(組み立て時のケガ等を防ぐために必ず着用してください。)

完成図

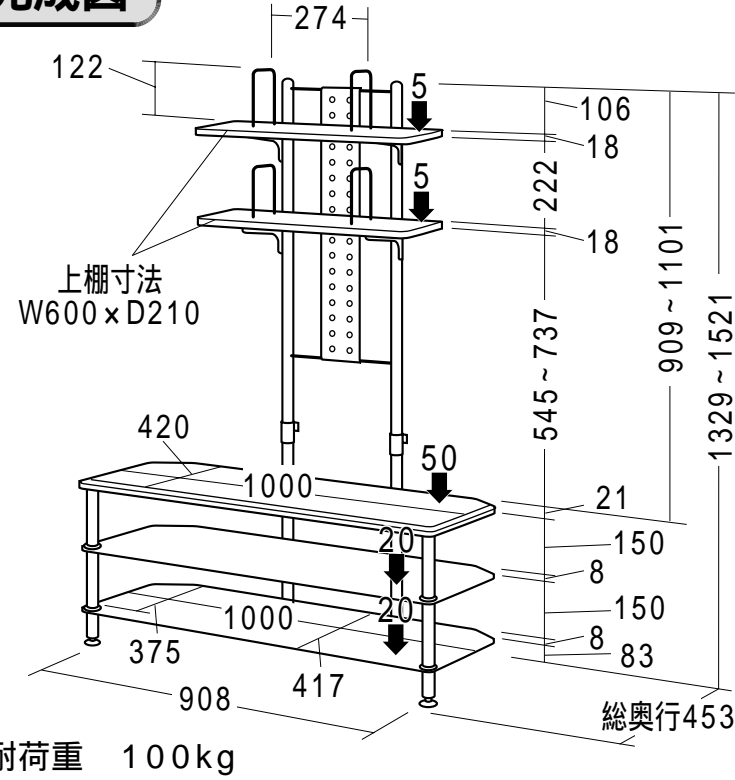

組立て部品

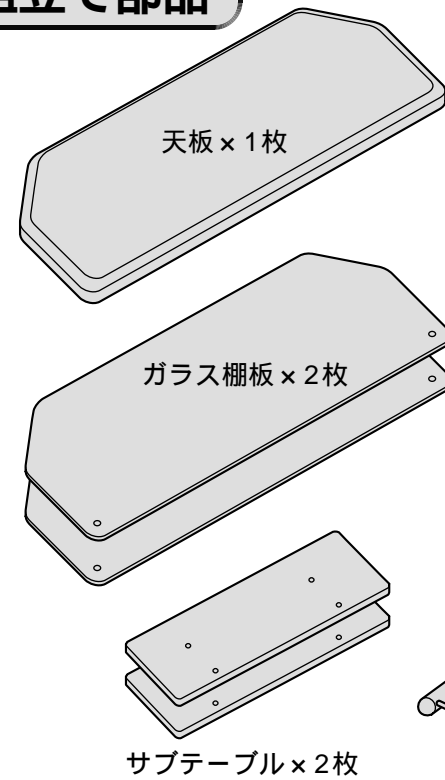

ボルト部が短い方が、
フロントパイプAです。

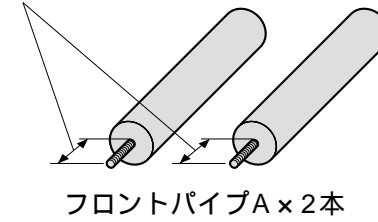

ボルト部が長い方が、
フロントパイプBです。

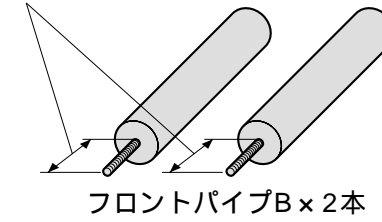

使用ボルト

六角穴付きボルト(小) x 16本 [1/4" x 12]

六角穴付きボルト(大) x 2本 [1/4" x 32]

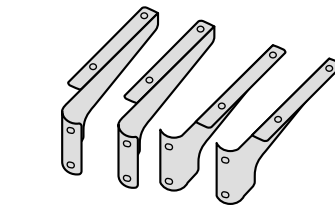

ガラス棚板固定用ビス x 4本

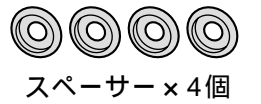

1 ボトムフレームにアジャスター、を取り付けます。

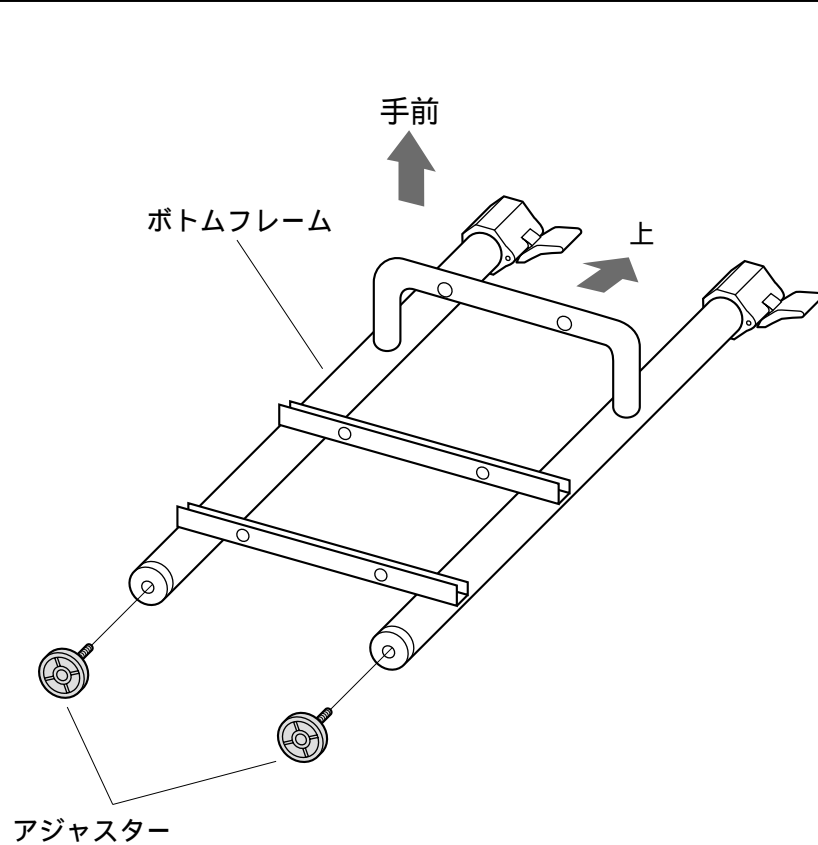

2 ボトムフレームに天板を取り付けます。

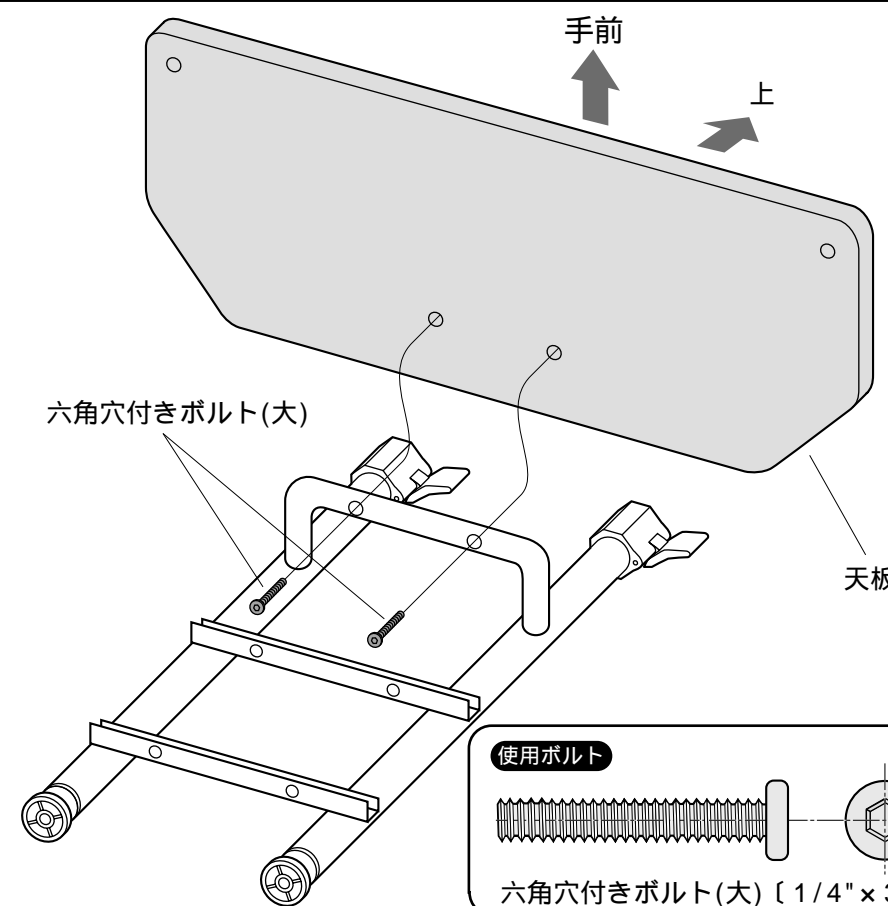

3 天板にフロントパイプA、スペーサーを取り付けます。

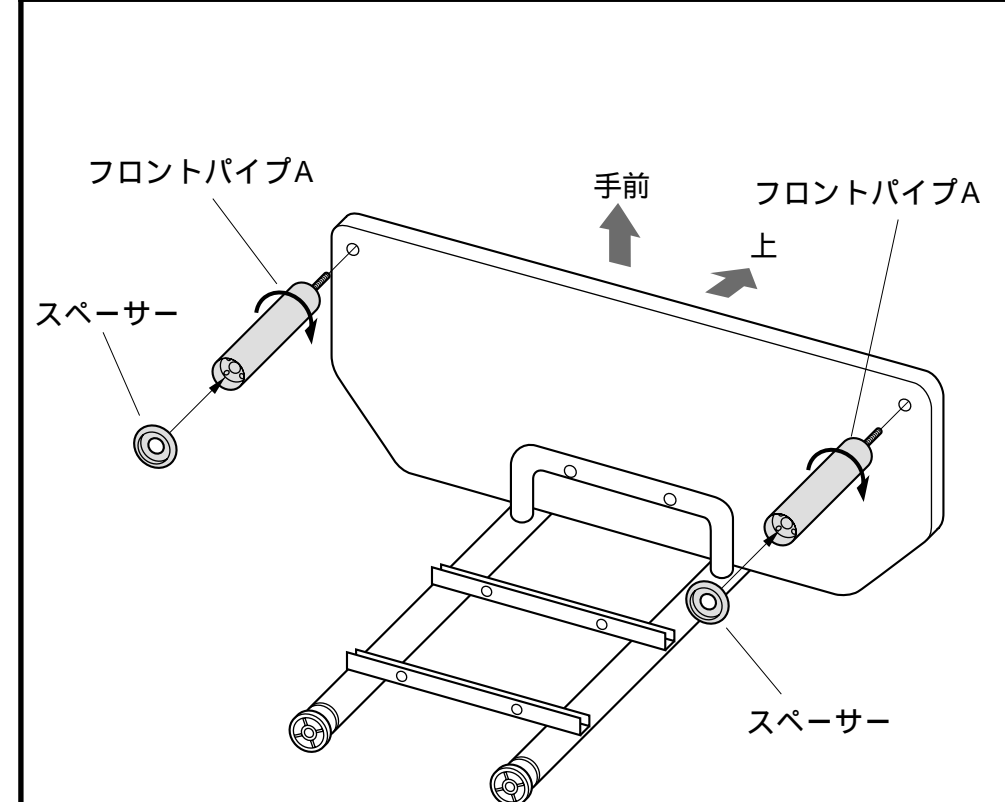

4 ガラス棚板、フロントパイプB、スペーサーを取り付けます。

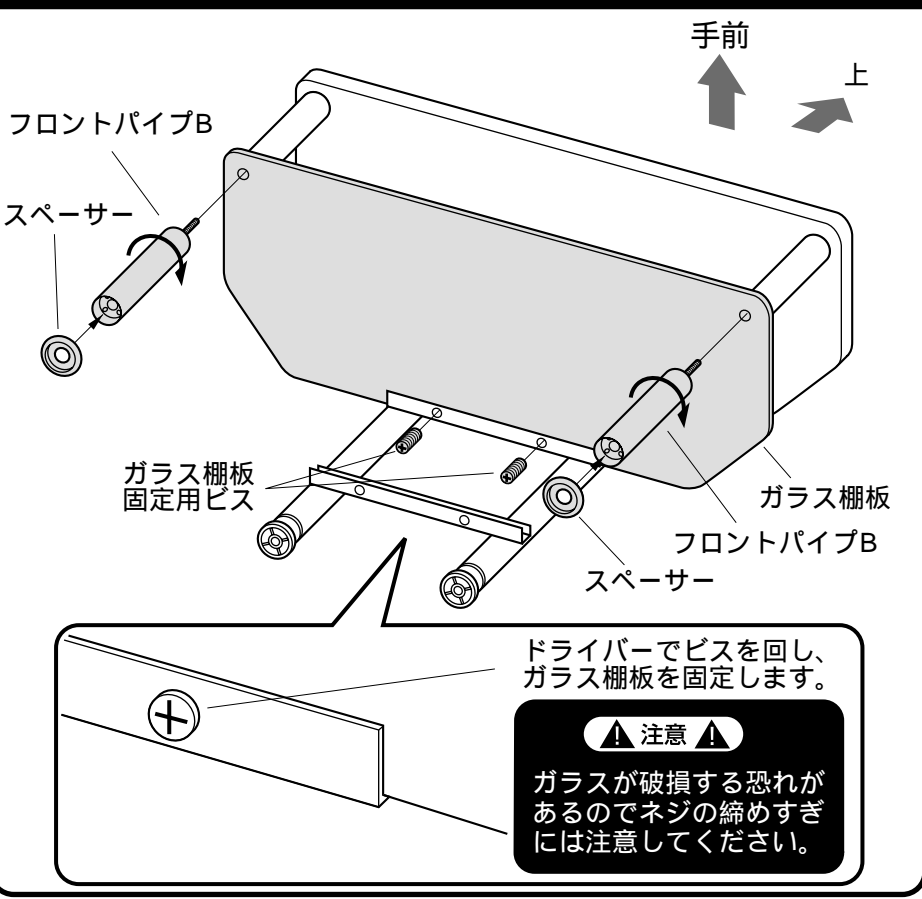

5 ガラス棚板、フロントパイプC、アジャスターを取り付けます。

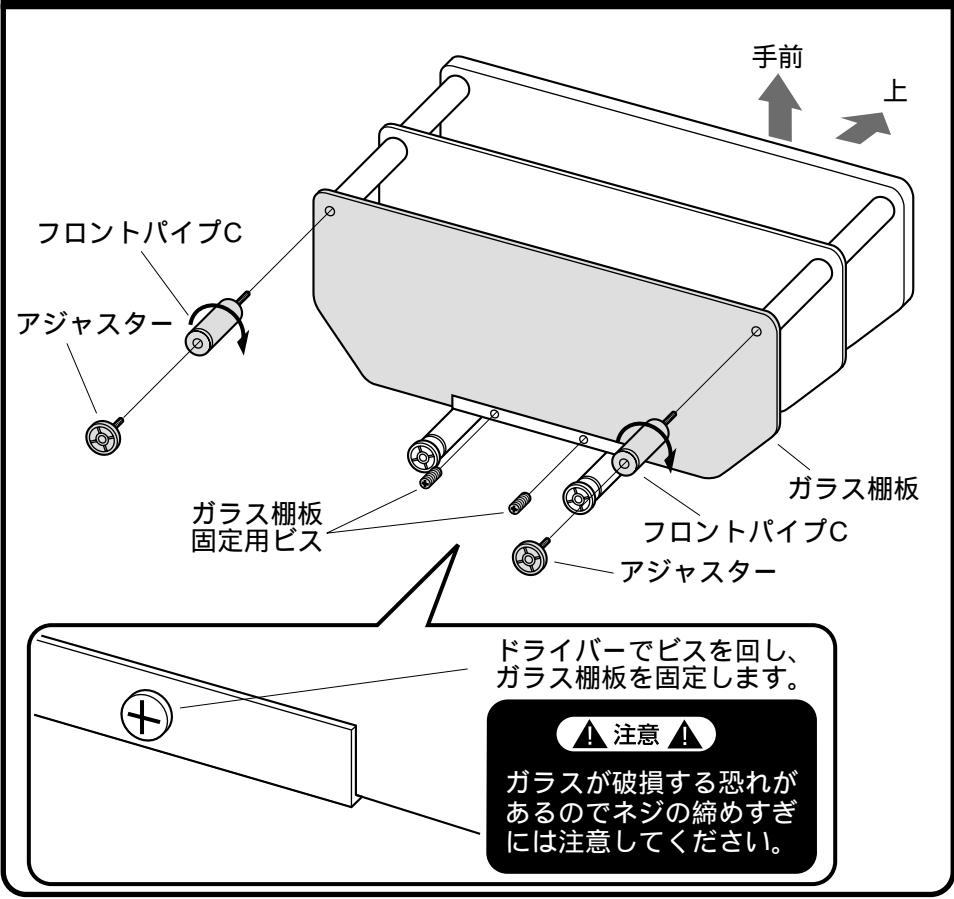

6 ボトムフレームにアップフレームを差し込み、ストッパーで固定します。

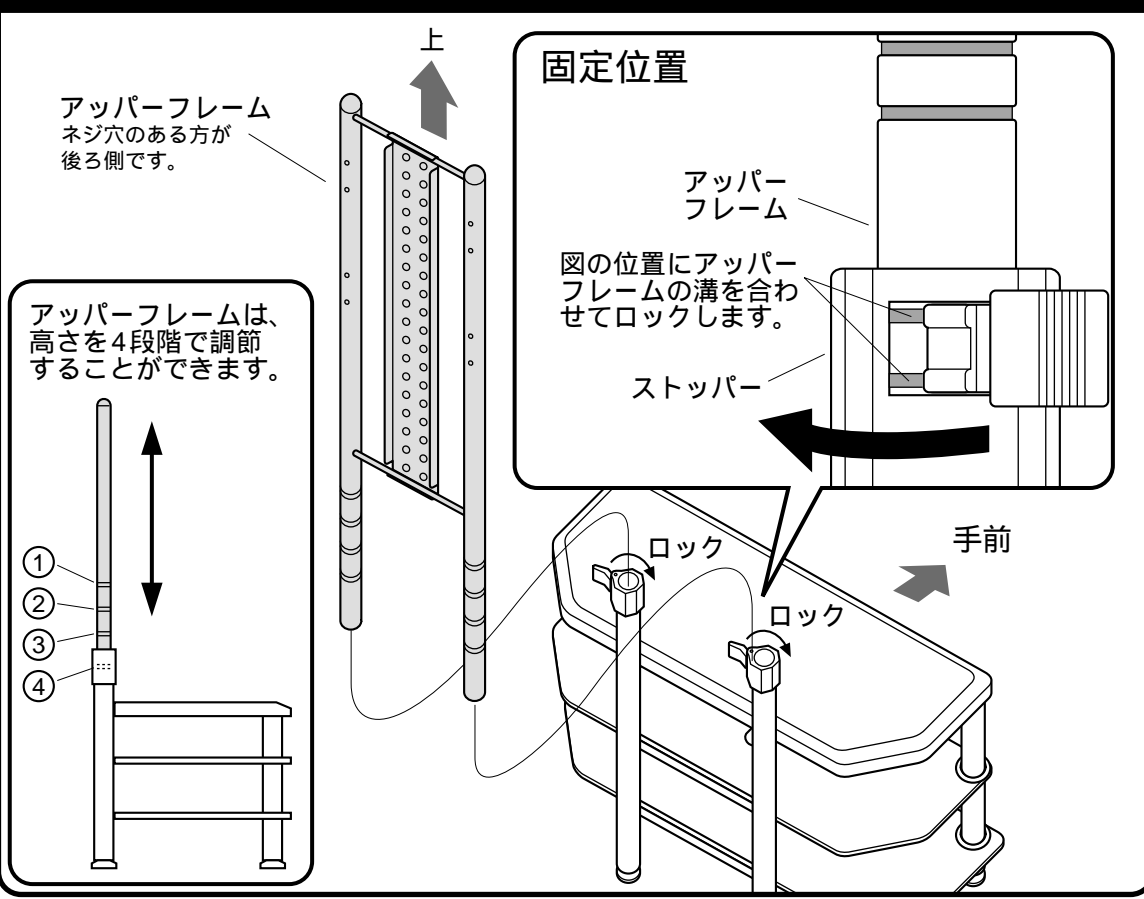

7 アップフレームに棚板ブラケットを取り付けます。

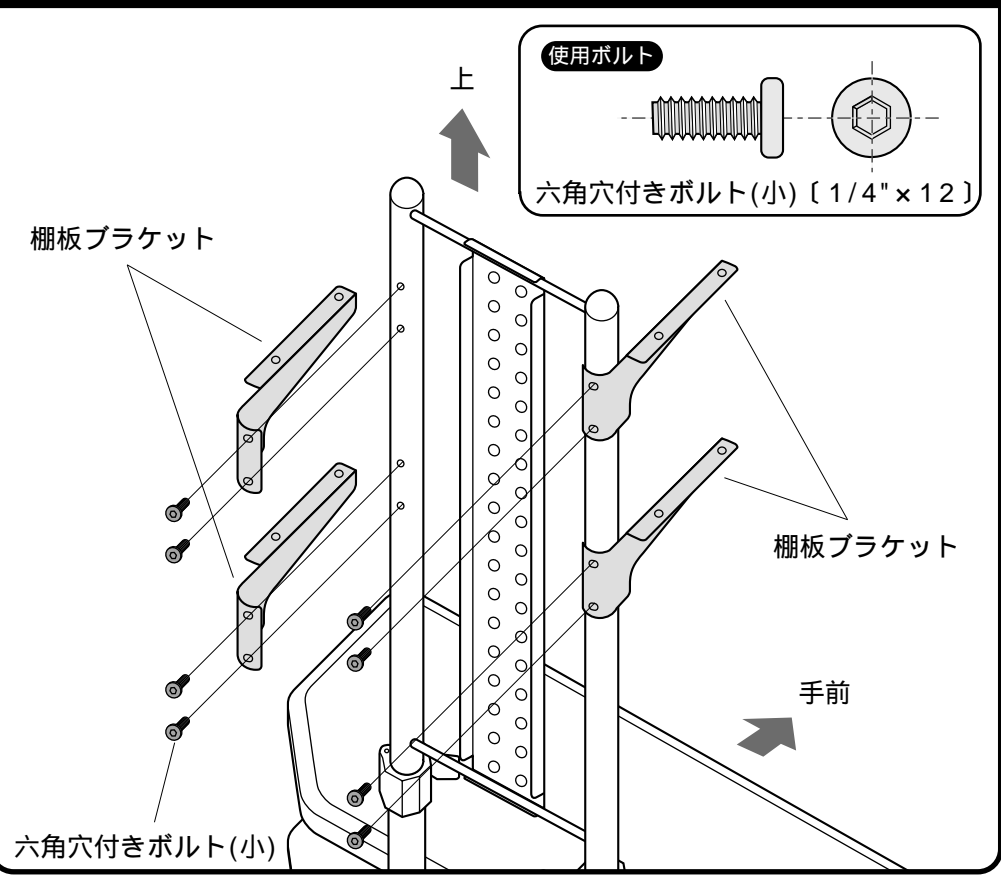

8 棚板ブラケットにサブテーブルを取り付けます。

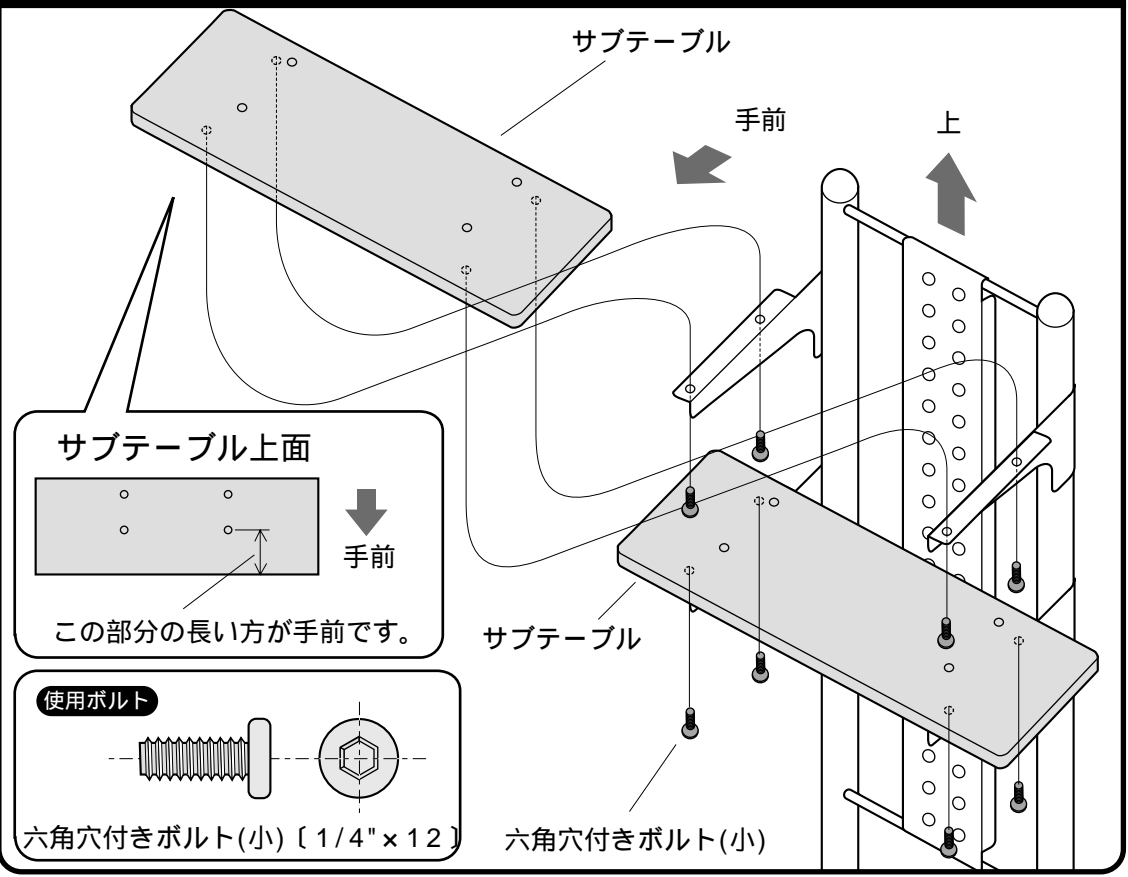

9 サブテーブルにブックエンドを取り付けて完成です。

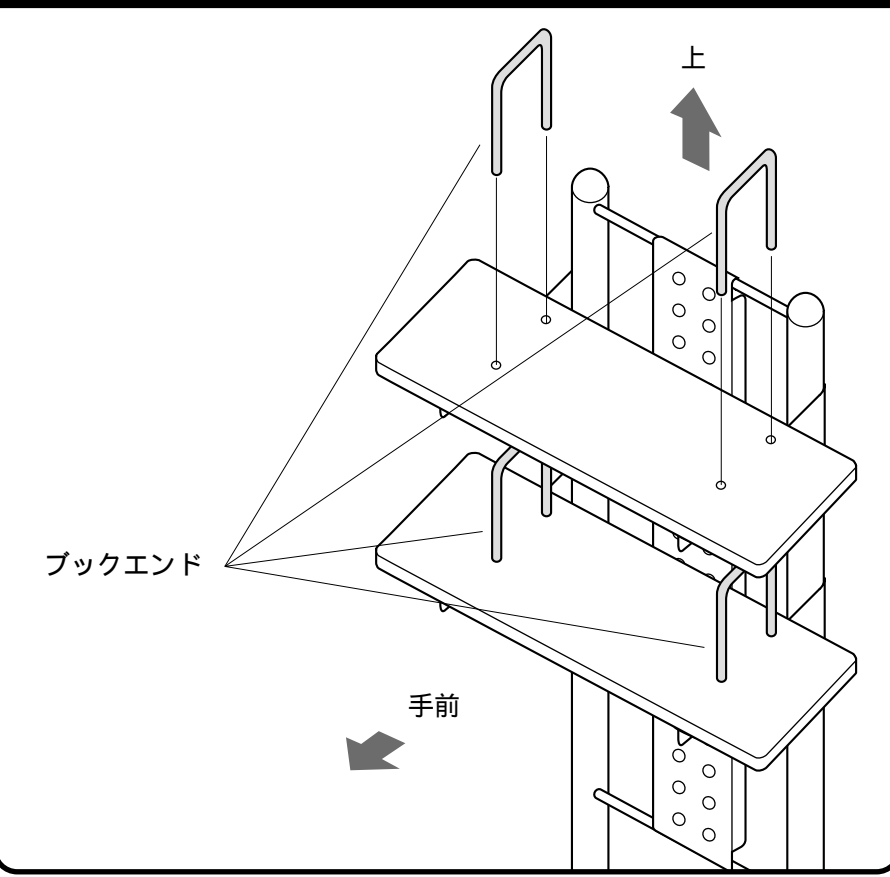

製品に関するお問い合わせ | 製品の品質管理には細心の注意をはらっていますが、万一、不都合な点や製品に関するお問い合わせなどございましたら、お買求めの販売店又は右記までお気軽にご相談下さい。

06/03/TTD&T

サンワサプライ株式会社

岡山サンワサプライセンター / 〒700-0825 岡山市田町1-10-1
 ☎086-223-3311 FAX086-223-5123
 東京サンワサプライセンター / 〒140-8566 東京都品川区南大井6-5-8
 ☎03-5763-0011 FAX03-5763-0033