



ハンディスキャナー

最初に
ご確認ください。

セット
内容

- スキャナー本体 1台
- USBケーブル 1本
- 単三乾電池(テスト用) 2本
- キャリーポーチ 1個
- クリーニングクロス 1枚
- キャリブレーションシート 1枚
- 取扱説明書(本書) 1部

※万一、足りないものがございましたら、お買い求めの販売店にご連絡ください。
ご使用前にこの取扱説明書をよくお読みください。
また、お手元に置き、いつでも確認できる場所に置いてください。

本取扱説明書の内容は、予告なしに変更になる場合があります。
最新の情報は、弊社WEBサイト(<http://www.sanwa.co.jp>)をご覧ください。

デザイン及び仕様については改良のため予告なしに変更することがございます。
本書に記載の社名及び製品名は各社の商標又は登録商標です。

サンワサプライ株式会社

目次

- 1 ●はじめに
- 2 ●動作環境
- 3 ●安全にお使いいただくためのご注意
- 4 ●取扱い上のご注意
- 5 ●各部名称と働き
- 6 ●電源のON・OFF、メディアのセット
- 7 ●日付・時刻の設定
- 8 ●キャリブレーション(色補正)方法
- 9 ●使用方法
- 10 ●メディアのフォーマット
- 11 ●Windows 7・Vista・XPへのインストール
- 12 ●Mac OS X 10.4～10.7へのインストール
- 13 ●iPad・iPad 2との接続
- 14 ●仕様

1.はじめに

この度はハンディスキャナー(PSC-2U)をお買い上げいただき、誠にありがとうございます。
ご使用前にこの取扱説明書をよくご覧ください。読み終わったあとこの取扱説明書は大切に保管してください。

2.動作環境

- 対応機種
Windows搭載(DOS/V)パソコン、NEC PC98-NXシリーズ、
Apple Macシリーズ、iPad・iPad 2
※USBポートを装備し、1つ以上の空きがあること。
※iPad・iPad 2の場合はApple純正iPad Camera Connection Kitが
別途必要となります。

- 対応OS
Windows 7・Vista・XP、Mac OS X 10.4～10.7

3.安全にお使いいただくためのご注意(必ずお守りください)

- 警告
下記の事項を守らないと火災・感電により、死亡や大けがの原因となります。
●分解、改造はしないでください。(火災、感電、故障の恐れがあります)
※保証の対象外になります。
●水などの液体に濡らさないでください。(火災、感電、故障の恐れがあります)
●小さな子供のそばでは本製品の取外しなどの作業をしないでください。(飲み込んだりする危険性があります)

■注意
下記の事項を守らないと事故や他の機器に損害を与えたりすることがあります。

- 取付け取外しの際は慎重に作業をおこなってください。(機器の故障の原因となります)
- 次のようなところで使用しないでください。
 - ①直接日光の当る場所
 - ②湿気や水分のある場所
 - ③傾斜のある不安定な場所
 - ④静電気の発生するところ
 - ⑤通常の生活環境とは大きく異なる場所
- 長時間の使用後は高温になっております。取扱いにはご注意ください。(火傷の恐れがあります)

■お手入れについて

- ①清掃する時は電源を必ずお切りください。
- ②機器は柔らかい布で拭いてください。
- ③シンナー・ベンジン・ワックス等は使わないでください。

4.取扱い上のご注意

- 本製品の取付け、取外しをする時には必ずパソコン、iPad・iPad 2内(ハードディスク等)のデータをすべてバックアップ(MO、FD等)をしてください。
- メディア内のデータは、必ず他のメディア(MO、FD等)にすべてバックアップしてください。
- ※特に修復・再現のできない重要なデータは必ずバックアップをしてください。
- ※バックアップの作成を怠ったために、データを消失、破損した場合、弊社はその責任を負いかねますのであらかじめご了承ください。

6.電源のON・OFF、メディアのセット

- ①電池カバーを取外し、単三乾電池2本をセットします。
※付属の乾電池はテスト用です。

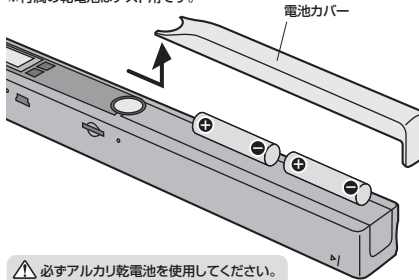

▲必ずアルカリ乾電池を使用してください。

- ②microSDカードをセットします。

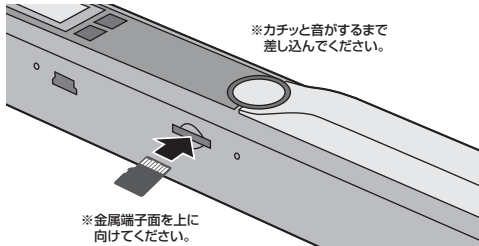

- ③電源・スキャンボタンを約2秒間長押しすると、電源がONになり、ディスプレイが表示されます。
※同様に電源・スキャンボタンを長押しすることで電源はOFFになります。

8.キャリブレーション(色補正)方法

付属のキャリブレーションシートを使い、本製品のキャリブレーション(色補正)を行うことができます。本製品を初めてご使用になる時や、スキャンした画像と元画像の色が違う時などに行ってください。

▲キャリブレーションを行うと、microSDカード内のデータは消去されますのでご注意ください。

- ①付属のキャリブレーションシートの白い面(または白い紙)の上に本製品を置いてください。

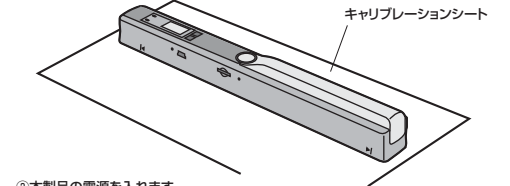

- ②本製品の電源を入れます。
- ③カラー設定ボタン(C/BW)を押しながら、電源スキャンボタンを押します。
- ④ディスプレイのmicroSDカード表示が点滅します。
- ⑤スキャンLED(緑色)とエラーLED(赤色)が点灯します。
※エラーLED(赤色)が消え、スキャンLED(緑色)のみ点灯している状態になるまで本製品を動かさないでください。
- ⑥エラーLED(赤色)が消えたら、本製品を動かかす白い色をスキャンしてください。

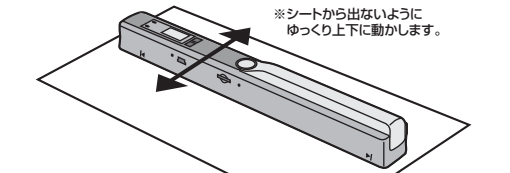

- ⑦スキャンLED(緑色)が消えたらキャリブレーション終了です。

5.各部名称と働き

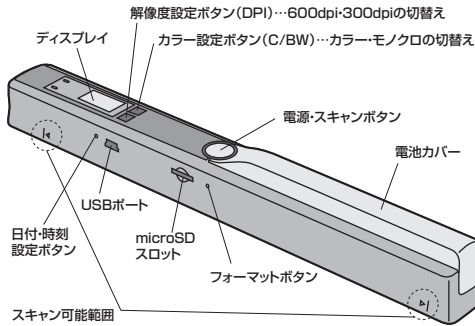

●ディスプレイ部

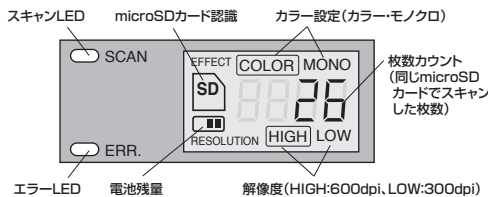

エラーLED 電池残量 解像度(HIGH:600dpi, LOW:300dpi)

7.日付・時刻の設定

- ①本製品の電源を入れて、クリップのようなもので日付・時刻設定ボタンを押します。

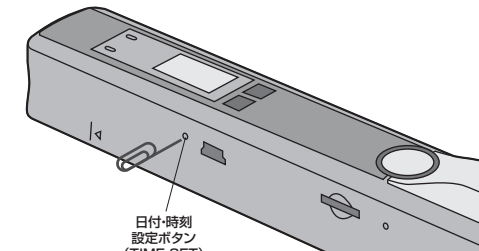

- ②「年」の設定を行います。
解像度設定ボタン(DPI)とカラー設定ボタン(C/BW)で選択し、電源・スキャンボタンで決定します。
※ディスプレイの表示は下図のようになります。



- 設定する項目を表します。 数値を表します。(下2桁)
例) 10→2010年、11→2011年、12→2012年
- | | |
|-----|--|
| 1:年 | |
| 2:月 | |
| 3:日 | |
| 4:時 | |
| 5:分 | |

- ③同様に、「月」→「日」→「時」→「分」の順に設定します。
- ④最後にもう一度、クリップのようなもので日付・時刻設定ボタンを押して、設定完了です。

9.使用方法

- ①スキャンしたい用紙などの上に本製品を乗せます。
※スキャン可能範囲にご注意ください。
- ②本製品の電源を入れます。
- ③電源・スキャンボタンを押すと、スキャンLED(緑色)が点灯します。
- ④スキャンする用紙をしっかりと押さえ、本製品を上または下方向にゆっくり動かします。
- ⑤電源・スキャンボタンを押すとスキャン終了します。



※しっかりと密着させてください。
※傾けないでください。

- ※スキャンが失敗した場合、エラーLED(赤色)が点灯します。電源・スキャンボタンを2回押して、再度スキャンを行ってください。

●スキャン時間の目安(A4用紙の場合)		●2GBのmicroSDカードへの保存可能枚数の目安	
カラー(600dpi)	13秒	カラー(600dpi)	約400枚
モノクロ(600dpi)	6秒	モノクロ(600dpi)	約550枚
カラー(300dpi)	3秒	カラー(300dpi)	約1500枚
モノクロ(300dpi)	2秒	モノクロ(300dpi)	約2500枚

※容量がいっぱいになった場合、ディスプレイのSDマークの下に「FULL」と表示されます。

10.メディアのフォーマット

①本製品の電源を入れて、クリップのようなものでフォーマットボタンを押します。

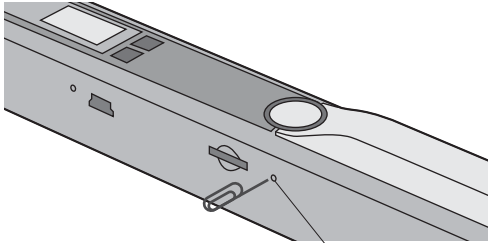

フォーマットボタン

②ディスプレイ[F]と表示されるので、電源・スキャンボタンを押すとフォーマットを開始します。



③ディスプレイのmicroSDカードマークが点滅しフォーマットが完了します。

11.Windows 7・Vista・XPへのインストール (続き) Windows

正しくセットアップできたか確認する

デスクトップにある「コンピュータ」をクリックして「リムーバブルディスク」のアイコンが追加されていることを確認します。

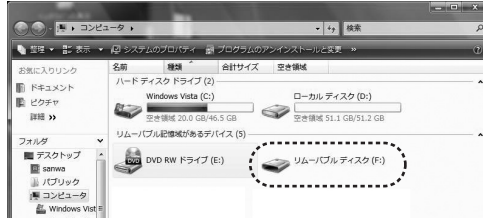

Windows 7では「コンピュータ」です。

※画像は、使用機器・OSによって若干異なります。

11.Windows 7・Vista・XPへのインストール Windows

本製品は、ドライバをインストールする必要がありません。接続するだけで認識されます。

- ①パソコンの電源を入れ、Windowsを起動させます。
- ②本製品の電源を入れます。
- ③付属のUSBケーブルで本製品とパソコンのUSBポートを接続します。

microSDカードが挿入されていないとインストールできません。

コネクタの向きに注意して接続してください。

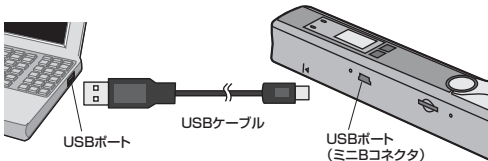

④自動的にインストールが行われます。タスクトレイにインストール完了のメッセージが表示され、これでインストールは完了です。

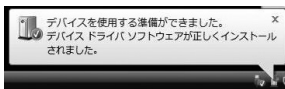

※パソコンとの接続時、本製品のディスプレイには「USB」と表示されます。

11.Windows 7・Vista・XPへのインストール (続き) Windows

●本製品の取外し

注意 本製品を取外す時には、本製品にアクセスしているアプリケーションをすべて終了してください。ファイルのコピー中など、アクセス中に本製品を取外すと、データが壊れたり、消失する恐れがあります。

- ①タスクバーにある「ハードウェアの取り外し」アイコンをクリックします。
- ※Windows XPの場合は「ハードウェアの安全な取外し」アイコンをダブルクリック



Windows 7でタスクバーにアイコンが表示されない場合はそのまま取外してください。Windows XPでアイコンが表示されない場合はWindowsのヘルプを参照してください。

※画像は、使用機器・OSによって若干異なります。

- ②「ハードウェアの安全な取り外し」が表示されますので「USB大容量記憶装置」を選択し、「停止」をクリックします。(Windows XPの場合は「USB大容量記憶装置デバイス」を選択し「停止」をクリック)
- ③「ハードウェアデバイスの停止」が表示されるので「OK」をクリックします。(Windows XPの場合は「USB大容量記憶装置デバイス」の表示で「OK」をクリック)
- ④「ハードウェアの取り外し」が表示されていることを確認して「OK」をクリックして本製品をパソコンから取外します。

12.Mac OS X 10.4~10.7へのインストール Mac

本製品は、ドライバをインストールする必要がありません。接続するだけで認識されます。

- ①パソコンの電源を入れ、Mac OSを起動させます。
- ②本製品の電源を入れます。
- ③付属のUSBケーブルで本製品とパソコンのUSBポートを接続します。

microSDカードが挿入されていないとインストールできません。

コネクタの向きに注意して接続してください。

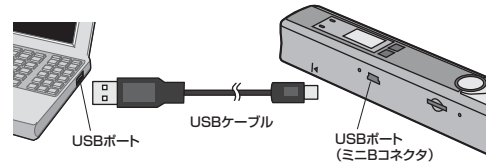

- ④これでインストールは完了です。
- ※パソコンとの接続時、本製品のディスプレイには「USB」と表示されます。

正しくセットアップできたか確認する

デスクトップにアイコンが表示されます。

※アイコンが表示されるまでに、5~6秒かかる場合があります。

※画像は、OSによって若干異なります。

※ご使用の環境によってメディアアイコンは異なります。



12.Mac OS X 10.4~10.7へのインストール (続き) Mac

●本製品の取外し

注意 本製品を取外す時は、本製品にアクセスしているアプリケーションをすべて終了させてください。ファイルのコピー中など、アクセス中に本製品を取外すと、データが壊れたり消失する恐れがあります。

- ①アイコンをゴミ箱にドラッグ&ドロップしてください。
- ②デスクトップからアイコンがなくなったことを確認後、パソコンのUSBポートから本製品のUSBケーブルを抜き取ります。

13.iPad・iPad 2との接続

※iPad・iPad 2と接続する場合は、別途「Apple iPad Camera Connection Kit」が必要です。

- ①本製品に付属のUSBケーブルを接続します。
- ②「iPad Camera Connection Kit」に接続し、本製品の電源をONにします。
- ③iPad・iPad 2に接続します。

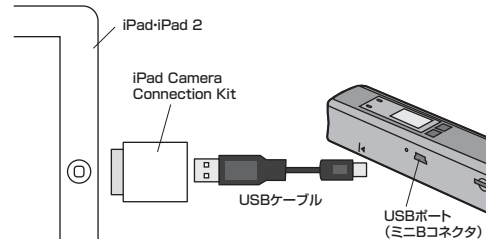

iPad・iPad 2のバッテリー残量または本製品の電池残量が少ないと認識しない場合があります。

14.仕様

サイズ・重量	W256×D28×H30mm-約146g(本体のみ、乾電池を除く)
センサー	カラーコンタクトイメージセンサー
解像度	High(高画質):600dpi, Low(低画質):300dpi
スキャン可能幅	最大21.6cm
スキャン可能長さ	High(高画質):最大60cm, Low(低画質):最大120cm ※スキャンサイズは目安です。
連続スキャン枚数	カラー:最大約100枚, モノクロ:最大約150枚 ※アルカリ乾電池使用の場合
オートパワーオフ機能	3分
インターフェース	USB Ver.2.0 準拠(USB Ver.1.1上位互換)
保存形式	JPEG
対応メディア	microSDカード(2GBまで)、microSDHCカード(32GBまで)
付属品	単3乾電池(テスト用)×2本、USBケーブル、キャリアポーチ、キャリアレーションシート、クリーニングクロス

最新の情報はWEBサイトで!! <http://www.sanwa.co.jp/>

- サポート情報
 - ドライバのダウンロード
 - よくある質問(Q&A)
 - 各種対応表
- など、最新情報を随時更新しています。



ご質問、ご不明な点などがございましたら、ぜひ一度、弊社WEBサイトをご覧ください。

サンワサプライ株式会社 2011.8現在

- 岡山サプラセンター / 〒700-0825 岡山県岡山市北区田町1-10-1
TEL.086-223-3311 FAX.086-223-5123
- 東京サプラセンター / 〒140-8566 東京都品川区南大井6-5-8
TEL.03-5763-0011 FAX.03-5763-0033
- 札幌営業所 / 〒060-0807 札幌市北区北7条西5丁目ストークマンション札幌
TEL.011-611-3450 FAX.011-716-8990
- 仙台営業所 / 〒983-0851 仙台市宮城野区権町1-6-37 宝栄仙台ビル
TEL.022-257-4638 FAX.022-257-4633
- 名古屋営業所 / 〒453-0015 名古屋市中村区権町16-7 カジヤマビル
TEL.052-453-2031 FAX.052-453-2033
- 大阪営業所 / 〒532-0003 大阪市淀川区宮原4-1-45 新大阪八千代ビル
TEL.06-6395-5310 FAX.06-6395-5315
- 福岡営業所 / 〒812-0012 福岡市博多区博多駅前9-20 第2博多相互ビル
TEL.092-471-6721 FAX.092-471-6078